

**LET'S PLAY!
ALLONS JOUER !
VAMOS A JUGAR!
GIOCHIAMO!
VAMOS BRINCAR!
VIEL SPASS!
SPELEN MAAR!
ВРЕМЯ ИГРАТЬ!
لنبداً اللعب!**



**er®
ev**

CUP HOLDERS

PORTE-TASSES

PORTAVASOS

PORTA-TAZZE

PORTA-COPOS

GETRÄNKEHALTER

BEKERHOUDERS

ДЕРЖАТЕЛИ ДЛЯ ЧАШЕК

حاملات أكواب الشراب

EN

WELCOME TO VEER!

We hope you enjoy your adventures as much as we enjoy dreaming and building the Cruiser platform. Please review these instructions carefully prior to assembly and use of this accessory.

FR

BIENVENUE À VEER !

Nous espérons que vous appréciez vos aventures autant que nous avons eu du plaisir à imaginer et à créer cette plateforme Cruiser. Veuillez lire soigneusement ces instructions avant l'assemblage et l'utilisation de cet accessoire.

ES

¡BIENVENIDOS A VEER!

Confiamos en que disfrutarán de sus aventuras tanto como nosotros hemos disfrutado soñando y construyendo la plataforma para esta vagoneta. Revisen sus instrucciones detenidamente antes de ensamblar y utilizar este accesorio.

IT

VEER VI DÀ IL BENVENUTO!

Ci auguriamo che le passeggiate saranno per voi piacevoli tanto quanto è stato per noi piacevole ideare e realizzare la piattaforma Cruiser. Vi preghiamo di leggere attentamente queste istruzioni prima del montaggio e dell'uso di questo accessorio.

PT

BEM-VINDO À VEER!

Esperamos que se divirta com as suas aventuras tanto quanto nos divertimos ao planear e fabricar a plataforma do Cruiser. Leia essas instruções com atenção antes da montar e utilizar este acessório.

DE

WILLKOMMEN BEI VEER!

Wir hoffen, Sie haben an Ihren Abenteuern mit Ihrer neuen Cruiser-Plattform genau so viel Spaß wie wir, als wir uns dieses tolle Produkt ausgedacht und gebaut haben. Lesen Sie diese Anleitung vor Zusammenbau und Verwendung dieses Zubehörs bitte sorgfältig durch.

NL

WELKOM BIJ VEER!

We hopen dat u net zoveel plezier van uw avonturen zult hebben, als wij hebben gehad bij het bedenken en bouwen van het Cruiser-platform. Lees deze instructies zorgvuldig door voordat u begint dit accessoire te monteren en te gebruiken.

RU

ВАС ПРИВЕТСТВУЕТ VEER!

Мы надеемся, что вы получите столько же удовольствия от ваших прогулок с коляской Cruiser, сколько мы от разработки и создания ее концепции. Перед сборкой и использованием этого дополнительного аксессуара внимательно ознакомьтесь с настоящими инструкциями.

مرحباً بكم في "فير" (VEER)!

نأمل أن تستمتع بمغامراتك بقدر ما استمتعنا نحن أثناء تصميم هذا المنتج من "كروزر" (CRUISER)، وأثناء تحقيقه. يرجى مراجعة هذه التعليمات بعناية قبل تجميع واستخدام هذا المنتج.

ARThe logo for VEER, featuring the word "VEER" in a bold, sans-serif font. The "V" is significantly larger and positioned to the left of the "EER". A small registered trademark symbol (®) is located above the "E".

! WARNING

01. General Warnings

NEVER LEAVE YOUR CHILD UNATTENDED. FAILURE TO FOLLOW THESE WARNINGS AND INSTRUCTIONS COULD RESULT IN SERIOUS INJURY OR DEATH.

- ENSURE THAT ALL THE LOCKING DEVICES ARE ENGAGED BEFORE USE.
- TO AVOID INJURY, ENSURE THAT YOUR CHILD IS KEPT AWAY WHEN UNFOLDING AND FOLDING THIS PRODUCT.
- DO NOT LET YOUR CHILD PLAY WITH THIS PRODUCT.
- ALWAYS USE THE RESTRAINT SYSTEM.
- CHECK THAT THE PRAM BODY OR SEAT UNIT OR CAR SEAT ATTACHMENT DEVICES ARE CORRECTLY ENGAGED BEFORE USE.
- THIS PRODUCT IS NOT SUITABLE FOR RUNNING OR SKATING.
- NEVER PLACE ANY HOT DRINKS IN THE CUP HOLDER.
- NEVER LEAVE BEVERAGE CONTAINERS IN THE CUP HOLDER WHEN DISENGAGING FROM THE FRAME.
- NEVER LEAVE BEVERAGE CONTAINERS IN THE CUP HOLDERS WHEN FOLDING THE CRUISER.
- NEVER HANG BAGS OR GEAR FROM CUP HOLDERS.
- USE OF CUP HOLDERS ON UNEVEN OR ROUGH TERRAIN MAY RESULT IN LEAKS OR SPILLS.
- USE WITH LIDLESS CUPS OR CONTAINER IS NOT RECOMMENDED.
- TOTAL WEIGHT LOAD RECOMMENDED FOR EACH CUP HOLDER IS 0.9 KGS (2 LBS).

02. Cleaning & Maintenance

Wash in a sink or with a hose, or wipe with a damp cloth and a mild detergent and dry thoroughly. Do not use abrasives.

03. Limited Warranty

WE'VE GOT YOU COVERED!

This accessory is guaranteed to be free from any manufacturing defects for a period of **1 year** from the date of purchase under normal use and in compliance with the operating instructions.

This warranty is not transferable and extends only to the original retail purchaser and is only valid when supplied with proof of purchase.

PLEASE RETAIN PROOF OF PURCHASE FOR THIS LIMITED WARRANTY.

The warranty is valid only in the original country of purchase. This warranty is subject to the conditions set out by the country in which the items were purchased. Conditions may vary. VEER will not ship replacement or repair parts out of the country of purchase.

Veer will provide replacement parts or conduct repairs if deemed appropriate by the company.

Veer reserves the right to exchange an item for a replacement part. Some parts may be replaced with newer model parts as the Cruiser is improved over time.

Please note that a repair issue will NOT be covered by this warranty if:

- The issue is caused by misuse or improper/poor maintenance. Please refer to this instruction booklet for guidance on use and maintenance.
- Damage is caused by improper installation of VEER parts and/or accessories. Please refer to this instruction booklet for guidance on Cruiser assembly and use.
- Damage is corrosion, mould or rust caused by a lack of maintenance or service.
- Damage is due to general wear and tear, which is the result of everyday use or negligence.
- Damage is caused by the intensity of the sun, sweat, detergents, damp storage or frequent washing.
- Repairs or modifications are carried out by a third party.
- Cruiser is purchased from an unauthorized retailer. Approved retailers are listed on our website at goveer.com.
- Cruiser is second-hand.
- Cruiser is damaged as a result of an accident, airline or freight damage.
- Veer reserves the right to determine whether or not the terms and conditions of the warranty have been met. Please contact Veer should you have any questions regarding your warranty.

LET'S GET STARTED!

Refer to the illustrations at the rear of this instruction manual as you read through these steps.

01. 6 CUP HOLDER MOUNTS

02. SLIDE CUP HOLDER ON TO MOUNT

03. PUSH RELEASE TAB TO REMOVE

01.
Généralités
Avertissements

NE JAMAIS LAISSER L'ENFANT SANS SURVEILLANCE. RISQUE DE BLESSURES GRAVES, VOIRE MORTELLES, SI CES AVERTISSEMENTS ET DIRECTIVES NE SONT PAS SUIVIS.

- S'ASSURER D'AVOIR ENGAGÉ TOUS LES MÉCANISMES DE VERROUILLAGE AVANT L'UTILISATION.
- AFIN D'ÉVITER LES BLESSURES, S'ASSURER DE GARDER L'ENFANT À L'ÉCART DE CE PRODUIT LORS DE SON DÉPLIAGE ET REPLIAGE.
- NE PAS LAISSER L'ENFANT JOUER AVEC CE PRODUIT.
- TOUJOURS UTILISER LE SYSTÈME DE RETENUE.
- S'ASSURER QUE LE BERCEAU DU LANDAU, LE MODULE DU SIÈGE OU LES DISPOSITIFS D'ATTACHE DU SIÈGE-AUTO SONT CORRECTEMENT ENGAGÉS AVANT L'UTILISATION.
- CE PRODUIT NE CONVIENT PAS À LA COURSE À PIED OU AU PATINAGE.
- NE JAMAIS PLACER DE BOISSONS CHAUDES DANS LE PORTE-TASSES.
- NE JAMAIS LAISSER DE RÉCIPIENTS À BOISSONS DANS LE PORTE-TASSES QUAND IL EST DÉTACHÉ DE L'ARMATURE.
- NE JAMAIS LAISSER DE RÉCIPIENTS À BOISSONS DANS LE PORTE-TASSES LORS DU PLIAGE DU CRUISER.
- NE JAMAIS SUSPENDRE DE SAC OU D'AUTRES ACCESSOIRES AUX PORTE-TASSES.
- L'UTILISATION DES PORTE-TASSES SUR UN TERRAIN IRRÉGULIER OU RUGUEUX PEUT CAUSER DES ÉCOULEMENTS OU DES RENVERSEMENTS.
- L'UTILISATION AVEC DES TASSES OU RÉCIPIENTS SANS COUVERCLE N'EST PAS RECOMMANDÉ.
- LA CHARGE MAXIMALE RECOMMANDÉE POUR CHAQUE PORTE-TASSES EST DE 0,9 KG (2 LB).

02.
Nettoyage et
Entretien

Nettoyer dans un évier ou au jet d'eau ou bien essuyer avec un linge humidifié de détergent doux et bien sécher. Ne pas utiliser de nettoyants abrasifs.

03.
Garantie
Limitée

NOUS SOMMES À VOS CÔTÉS !

Cet accessoire est garanti être exempt de tout défaut de fabrication pendant une période de **1 an** à partir de la date d'achat dans des conditions d'utilisation normales et en conformité avec les consignes d'utilisation.

Cette garantie n'est pas transférable et ne s'applique qu'à l'acheteur au détail d'origine, et n'est valable que sur présentation d'une preuve d'achat.

CONSERVER LA PREUVE D'ACHAT POUR CETTE GARANTIE LIMITÉE.

La garantie est valable uniquement dans le pays d'achat d'origine. Cette garantie est sujette aux conditions énoncées par la loi du pays dans lequel les articles ont été achetés. Les conditions peuvent varier. VEER n'expédiera pas de pièces de rechange ou de réparation

à l'extérieur du pays d'achat.

Veer fournira des pièces de rechange ou effectuera les réparations qui seront déterminées être appropriées par la société.

Veer se réserve le droit d'échanger l'article avec une pièce de rechange. Certaines pièces peuvent être remplacées par des pièces de modèle plus récent, car le Cruiser est amélioré au fil du temps.

Veuillez noter qu'un problème de réparation NE sera PAS couvert sous les termes de cette garantie si :

- Le problème est causé par une mauvaise utilisation ou un entretien inadéquat ou médiocre. Consultez ce mode d'emploi pour des conseils concernant l'utilisation et l'entretien.
- Le dommage est causé par une installation incorrecte de pièces de rechange ou d'accessoires VEER. Consulter ce mode d'emploi pour des conseils concernant l'assemblage et l'utilisation du Cruiser.
- Le dommage consiste en une corrosion, une moisissure ou de la rouille causée par un manque de réparation ou d'entretien.
- Le dommage est le résultat de l'usure générale normale résultant d'une utilisation quotidienne courante ou de négligence.
- Le dommage est causé par l'intensité solaire, la transpiration, des détergents, un rangement humide ou des lavages fréquents.
- Des réparations ou des modifications ont été effectuées par des tiers.
- Le Cruiser Veer a été acheté chez un détaillant non autorisé. La liste des détaillants agréés se trouve sur notre site Internet à goveer.com.
- Le Cruiser a été acheté d'occasion.
- Le Cruiser est endommagé suite à un accident ou des dommages causés par une compagnie aérienne ou un transport aérien.
- Veer se réserve le droit de déterminer si les termes et conditions de la garantie ont été respectés. Prendre contact avec Veer pour toute question concernant la garantie.

04. Assemblage

ALLONS-Y !

Se référer aux illustrations à l'arrière de ce mode d'emploi pendant la lecture de ces étapes.

- 01. 6 MONTANTS POUR PORTE-TASSES**
- 02. FAIRE GLISSER LE PORTE-TASSE SUR LE MONTANT**
- 03. APPUYER SUR L'ONGLET DE VERROUILLAGE POUR L'ENLEVER**

01.
Advertencias
Generales

NUNCA DEJE AL NIÑO SIN SUPERVISIÓN. EL INCUMPLIMIENTO DE ESTAS ADVERTENCIAS E INSTRUCCIONES PODRÍA PROVOCAR LESIONES GRAVES O LA MUERTE.

- ASEGÚRESE DE QUE TODOS LOS DISPOSITIVOS DE BLOQUEO ESTÉN ACTIVADOS ANTES DEL USO.
- PARA EVITAR LESIONES, ASEGÚRESE DE QUE EL NIÑO ESTÉ ALEJADO AL DESPLEGAR Y PLEGAR ESTE PRODUCTO.
- NO DEJE QUE EL NIÑO JUEGUE CON ESTE PRODUCTO.
- UTILICE SIEMPRE EL SISTEMA DE SUJECIÓN.
- ANTES DE UTILIZAR EL PRODUCTO, COMPRUEBE QUE LA ESTRUCTURA DEL CAPAZO, EL ASIENTO Y LOS DISPOSITIVOS DE SUJECIÓN DEL ASIENTO DE SEGURIDAD INFANTIL ESTÉN CORRECTAMENTE INSTALADOS.
- ESTE PRODUCTO NO ES APTO PARA CORRER O PATINAR .
- NUNCA COLOQUE BEBIDAS CALIENTES EN EL PORTAVASOS.
- NUNCA DEJE LOS ENVASES DE BEBIDAS EN EL PORTAVASOS AL DESENGANCHARLOS DEL ARMAZÓN.
- NUNCA DEJE RECIPIENTES DE BEBIDAS EN LOS PORTAVASOS AL PLEGAR LA VAGONETA.
- NUNCA CUELQUE BOLSAS O EQUIPOS DE LOS PORTAVASOS.
- EL USO DEL PORTAVASOS EN TERRENOS DESIGUALES O ÁSPEROS PUEDE PROVOCAR SALIDEROS O DERRAMES.
- NO SE RECOMIENDA SU USO CON VASOS O RECIPIENTES SIN TAPA.
- LA CARGA TOTAL DE PESO RECOMENDADA PARA CADA PORTAVASO ES DE 0.9 KG (2 LB).

02.
Limpieza y
Mantenimiento

Lave en un lavabo o con una manguera, o limpie con un trapo húmedo y un detergente suave, y seque completamente. No use abrasivos.

03.
Garantía
Limitada

¡USTED ESTÁ CUBIERTO!

Garantizamos que este accesorio estará libre de defectos de fabricación durante **1 año** a partir de la fecha de compra en condiciones de uso normal y en cumplimiento de las instrucciones de funcionamiento.

Esta garantía no es transferible y se extiende únicamente al comprador minorista original y solo es válida acompañada del recibo de compra.

GUARDE EL RECIBO DE COMPRA PARA ESTA GARANTÍA LIMITADA.

La garantía solo es válida en el país de compra original. Esta garantía está sujeta a las condiciones

estipuladas por el país donde se compró el artículo. Las condiciones pueden variar. VEER no enviará ninguna pieza de reparación o repuesto fuera del país de compra.

Veer suministrará las piezas de repuesto o realizará las reparaciones a criterio de la compañía.

Veer se reserva el derecho de cambiar el artículo con una pieza de repuesto. Dado que la vagoneta está sujeta a mejoras constantes, algunas piezas podrían reemplazarse por otras de un modelo más nuevo.

Recuerde que NINGUNA reparación estará cubierta por esta garantía si:

- El problema está ocasionado por un uso incorrecto o un mantenimiento inadecuado o insuficiente. Consulte este manual de instrucciones para informarse sobre el uso y mantenimiento.
- El daño está causado por la instalación incorrecta de piezas o accesorios de VEER. Consulte este manual de instrucciones para informarse sobre el uso y montaje de la vagoneta.
- El daño está causado por corrosión, oxidación o moho por falta de mantenimiento o servicio.
- El daño se debe al desgaste general que resulta del uso diario o de negligencia.
- El daño es producto de la intensidad del sol, la transpiración, los detergentes, el almacenamiento en un lugar húmedo o los lavados frecuentes.
- Las reparaciones o modificaciones son realizadas por terceros.
- La vagoneta se compra en un distribuidor no autorizado. La lista de distribuidores aprobados se encuentra en nuestro sitio web en goveer.com.
- La vagoneta se compra de segunda mano.
- La vagoneta se daña como resultado de un accidente, en una aerolínea o durante el flete.
- Veer se reserva el derecho de decidir si los términos y condiciones de la garantía se han cumplido. Póngase en contacto con Veer si tiene alguna pregunta con respecto a la garantía.

¡EMPECEMOS!

Consulte las ilustraciones en la parte posterior de este manual de instrucciones mientras lee estos pasos.

01. 6 SOPORTES DEL PORTAVASOS

02. ACOPLE EL PORTAVASO EN EL SOPORTE

03. EMPUJE LA TRABA DE SEGURIDAD PARA RETIRARLO

01.
Generale
Avvertenze

NON LASCIARE MAI IL BAMBINO INCUSTODITO. LA MANCATA OSSERVANZA DI QUESTE AVVERTENZE E ISTRUZIONI POTREBBE CAUSARE LESIONI GRAVI O MORTE.

- PRIMA DELL'USO, ASSICURARSI CHE TUTTI I SISTEMI DI CHIUSURA SIANO CORRETTAMENTE AGGANCIATI.
- PER EVITARE INCIDENTI, ACCERTARSI CHE IL BAMBINO NON SIA PRESENTE DURANTE LA CHIUSURA O L'APERTURA DEL PRODOTTO.
- NON LASCIARE CHE IL BAMBINO GIOCHI CON IL PRODOTTO.
- UTILIZZARE SEMPRE IL SISTEMA DI RITENUTA.
- VERIFICARE CHE I SISTEMI DI ANCORAGGIO DELLA STRUTTURA DEL PASSEGGINO, DELL'ACCESSORIO DI SEDUTA O DEL SEGGIOLINO PER L'AUTO SIANO CORRETTAMENTE AGGANCIATI PRIMA DELL'USO.
- QUESTO PRODOTTO NON È ADATTO PER ESSERE UTILIZZATO MENTRE SI CORRE O SI PATTINA.
- NON COLLOCARE MAI BEVANDE BOLLENTI NEL PORTA-TAZZE.
- NON LASCIARE MAI CONTENITORI DI BEVANDE NEL PORTA-TAZZE QUANDO SI SGANCIA DAL TELAIO.
- NON LASCIARE MAI CONTENITORI DI BEVANDE NEI PORTA-TAZZE QUANDO SI RIPIEGA IL TRASPORTINO.
- NON AGGANCIARE MAI BORSE O ALTRI OGGETTI AI PORTA-TAZZE.
- L'UTILIZZO DEI PORTA-TAZZE SU TERRENO SCONNESSO O ACCIDENTATO POTREBBE DARE LUOGO A FUORIUSCITE O ROVESCIAIMENTI DI LIQUIDO.
- È SCONSIGLIATO L'UTILIZZO DI TAZZE O CONTENITORI SENZA COPERCHIO.
- IL CARICO MASSIMO TOTALE CONSIGLIATO PER OGNI PORTA-TAZZA È DI 0,9 KG (2 LB).

02.
Pulizia e
Manutenzione

Lavare in un lavandino o con una canna da giardino, oppure pulire con un panno umido e un detergente delicato, asciugando poi con cura. Non utilizzare prodotti abrasivi.

03.
Garanzia
Limitata

SIETE COPERTI DALLA NOSTRA GARANZIA!

La garanzia di questo accessorio copre qualsiasi difetto di fabbricazione per un periodo di **1 anno** dalla data di acquisto in normali condizioni di utilizzo e in conformità con le istruzioni d'uso.

La presente garanzia non è trasferibile, copre solamente l'acquirente originario ed è valida unicamente su presentazione della prova di acquisto.

CONSERVARE LA PROVA DI ACQUISTO PER QUESTA GARANZIA LIMITATA.

La garanzia è valida solo nel paese di acquisto originario. La presente garanzia è soggetta alle condizioni previste dal paese in cui gli articoli sono stati acquistati. Le condizioni possono variare. VEER non

spedirà pezzi per la riparazione o di ricambio fuori dal paese di acquisto.

VEER fornirà i pezzi di ricambio o effettuerà le riparazioni ritenuti idonei dalla società.

Veer si riserva il diritto di cambiare l'articolo con un pezzo sostitutivo. Alcune parti possono essere sostituite con componenti di modelli nuovi poiché il trasportino è costantemente migliorato.

Si prega di notare che una problematica di riparazione NON sarà coperta dalla presente garanzia se:

- La problematica è causata da uso improprio o manutenzione scarsa/inadeguata. Si prega di fare riferimento al presente libretto di istruzioni come guida all'uso e alla manutenzione del trasportino Cruiser.
- Il danno è causato dall'installazione errata di parti e/o accessori VEER. Si prega di fare riferimento al presente libretto di istruzioni come guida all'assemblaggio e all'utilizzo del Cruiser.
- Il danno è dovuto a corrosione, muffa o ruggine provocate dalla mancanza di manutenzione o riparazione.
- Il danno è dovuto a usura e deterioramento generali risultanti dall'uso quotidiano o da negligenza.
- Il danno è causato da intensa esposizione al sole, sudore, detergenti, stoccaggio in ambiente umido o lavaggi frequenti.
- Riparazioni o modifiche sono state effettuate da terzi.
- Il Cruiser è stato acquistato da un rivenditore non autorizzato. I rivenditori approvati sono elencati sul nostro sito web su goveer.com.
- Il Cruiser è di seconda-mano.
- Il Cruiser è danneggiato in seguito a incidente, trasporto aereo o trasporto merci.
- Veer si riserva il diritto di determinare se i termini e le condizioni della garanzia sono validi. Se si hanno domande riguardanti la garanzia, si prega di contattare Veer.

04. Montaggio

INIZIAMO.

Fare riferimento alle illustrazioni sul retro di questo manuale di istruzioni man mano che si leggono i vari passaggi.

- 01. 6 SUPPORTI PORTA-TAZZE**
- 02. FAR SCORRERE IL PORTA-TAZZE SUL SUPPORTO**
- 03. PREMERE SUL RISVOLTO DI RILASCIO PER RIMUOVERE**

01.
Avisos
Gerais

NUNCA DEIXAR CRIANÇAS SEM SUPERVISÃO. SE ESSAS ADVERTÊNCIAS E INSTRUÇÕES NÃO FOREM SEGUIDAS, PODE RESULTAR EM FERIMENTOS GRAVES OU MESMO A MORTE.

- VERIFICAR SE TODOS OS DISPOSITIVOS DE BLOQUEIO ESTEJAM ATRELADOS ANTES DE UTILIZAR.
- PARA EVITAR FERIMENTOS, VERIFICAR SE A CRIANÇA ESTÁ LONGE ANTES DE DOBRAR E DESDOBRAR ESTE PRODUTO.
- NÃO PERMITIR QUE CRIANÇAS BRINQUE COM ESTE PRODUTO.
- UTILIZAR SEMPRE O SISTEMA DE RETENÇÃO.
- VERIFICAR SE O CARRINHO DE BEBÉ OU OS DISPOSITIVOS DO ENCAIXE DA CADEIRA PARA BEBÉ ESTEJAM CORRETAMENTE ANEXADOS ANTES DE UTILIZAR.
- ESTE PRODUTO NÃO DEVE SER UTILIZADO PARA JOGGING OU PATINAÇÃO.
- NUNCA COLOCAR BEBIDAS QUENTES NO PORTA-COPOS.
- NUNCA DEIXAR OS RECIPIENTES DE BEBIDAS NA BANDEJA AO DESCONECTAR DA ESTRUTURA.
- NUNCA DEIXAR OS RECIPIENTES DE BEBIDAS NO PORTA-COPO AO DOBRAR O CRUISER.
- NUNCA PENDURAR SACOS OU OBJETOS NO PORTA-COPO.
- UTILIZAR O PORTA-COPO EM TERRENOS NÃO NIVELADOS OU ÁSPEROS PODE RESULTAR EM FUGAS OU DERRAMAMENTOS.
- NÃO É RECOMENDADA A UTILIZAÇÃO COM COPOS OU RECIPIENTES SEM TAMPA.
- A CARGA TOTAL DE PESO RECOMENDADA PARA CADA PORTA-COPO É DE 2 KGS (0,9 LBS).

02.
Limpeza e
Manutenção

Lavar na pia ou com uma mangueira ou limpar com um pano húmido e um detergente suave e secar bem. Não utilizar agentes de limpeza abrasivos.

03.
Garantia
Limitada

PROTEÇÃO TOTAL!

O Cruiser tem a garantia de estar livre de quaisquer defeitos de fabricação por um período de **1 ano** a partir da data de compra sob uso normal e em conformidade com as instruções de operação.

Esta garantia não é transferível e se estende apenas ao comprador original e só é válida quando fornecida com o comprovante de compra.

GUARDAR O COMPROVANTE DE COMPRA DESTA GARANTIA LIMITADA.

A garantia é válida apenas no país original de compra e está sujeita às condições estabelecidas

pelo país no qual os itens foram comprados. As condições podem variar. A VEER não enviará peças sobressalentes ou para reparo para fora do país de compra.

A Veer fornecerá peças sobressalentes ou realizará reparos se considerado apropriado pela empresa.

A Veer reserva o direito de trocar um item por uma peça sobressalente. Algumas peças podem ser substituídas com peças de modelo mais novos, à medida que o Cruiser é melhorado ao longo do tempo.

Note que um problema de reparo NÃO será coberto por esta garantia se:

- O problema for causado por má utilização ou manutenção inadequada. Consultar este manual de instruções para obter orientação sobre a utilização e manutenção.
- Danos causados pela instalação incorreta das peças e / ou acessórios VEER. Consultar este manual de instruções para orientação sobre a montagem e utilização do Cruiser.
- Os danos são corrosão, mofo ou ferrugem causados por falta de manutenção ou serviço.
- O dano for devido ao desgaste geral, que é o resultado da utilização diária ou negligência.
- Os danos são causados pela intensidade do sol, suor, detergentes, armazenamento húmido ou lavagens frequentes.
- Os reparos ou modificações forem realizados por terceiros.
- O Cruiser for comprado de um revendedor não autorizado. Os revendedores aprovados estão listados em nosso site em goveer.com.
- O Cruiser for de segunda mão.
- O Cruiser for danificado devido a um acidente, danos de transporte aéreo ou frete.
- A Veer reserva-se o direito de determinar se os termos e condições da garantia foram cumpridos. Entrar em contato com a Veer em caso de dúvida sobre a garantia.

VAMOS COMEÇAR!

Consultar as ilustrações na parte de trás deste manual de instruções conforme lê essas etapas.

01. 6 BASES PARA PORTA-COPOS

02. DESLIZAR O PORTA-COPOS NA BASE

03. PUXAR A ABA DE LIBERAÇÃO PARA RETIRAR

01.
Allgemeine
Warnhinweise

LASSEN SIE IHR KIND NIEMALS UNBEAUFICHTIGT. EIN MISSACHTEN DIESER WARNHINWEISE UND ANLEITUNGEN KANN ZU SCHWEREN VERLETZUNGEN ODER ZUM TOD FÜHREN.

- SICHERSTELLEN, DASS ALLE VERRIEGELUNGSVORRICHTUNGEN VOR DER VERWENDUNG EINGERASTET SIND.
- UM VERLETZUNGEN ZU VERMEIDEN, DARF SICH IHR KIND BEIM ZUSAMMEN- UND AUSEINANDERKLAPPEN DIESES PRODUKTS NICHT IN DESSEN NÄHE BEFINDEN.
- LASSEN SIE IHR KIND NICHT MIT DIESEM PRODUKT SPIELEN.
- STETS DAS GURTSYSTEM VERWENDEN.
- VERGEWISSEN SIE SICH VOR DER VERWENDUNG, DASS DIE BEFESTIGUNGSVORRICHTUNGEN DER LIEGE- ODER SITZEINHEIT ODER DES AUTOSITZES KORREKT EINGERASTET SIND.
- DIESES PRODUKT IST WEDER ZUM LAUFEN NOCH ZUM ROLLSCHUHFAHREN GEEIGNET.
- AUF KEINEN FALL HEISSE GETRÄNKE IM GETRÄNKEHALTER ABSTELLEN.
- AUF KEINEN FALL GETRÄNKEBEHÄLTER IM GETRÄNKEHALTER STEHEN LASSEN, WENN DIESER VOM RAHMEN GELÖST WIRD.
- AUF KEINEN FALL GETRÄNKEBEHÄLTER IN DEN GETRÄNKEHALTERN STEHEN LASSEN, WENN DER CRUISER ZUSAMMENGEKLAFFT WIRD.
- AUF KEINEN FALL BEUTEL ODER SONSTIGE OBJEKTE AN DEN GETRÄNKEHALTERN AUFHÄNGEN.
- DIE VERWENDUNG DER GETRÄNKEHALTER AUF UNEBENEM ODER RAUEM GELÄNDE KANN ZUM AUSLAUFEN ODER ZU VERSCHÜTTUNGEN FÜHREN.
- DIE VERWENDUNG MIT BECHERN ODER BEHÄLTERN OHNE DECKEL WIRD NICHT EMPFOHLEN.
- DIE FÜR JEDEN GETRÄNKEHALTER EMPFOHLENE GEWICHTSBELASTUNG INSGESAMT BETRÄGT 0,9 KG (2 LBS).

02.
Reinigung und
Wartung

In einem Waschbecken oder mit einem Schlauch abwaschen oder mit einem feuchten Tuch und einem milden Reinigungsmittel abwischen und gründlich abtrocknen. Keine scheuernden Mittel verwenden.

03.
Einge-
schränkte
Garantie

MIT UNSERER GARANTIE SIND SIE BESTENS GESCHÜTZT!

Es wird garantiert, dass dieses Zubehörteil bei normalem Gebrauch gemäß der Bedienungsanleitung für einen Zeitraum von **1 Jahr** ab Kaufdatum frei von Herstellungsmängeln ist.

Diese Garantie ist nicht übertragbar und gilt nur für den Original-Einzelhandelskäufer und nur bei Vorlage eines Kaufnachweises.

BEWAHREN SIE DEN KAUFNACHWEIS FÜR DIESE

EINGESCHRÄNKTE GARANTIE BITTE AUF.

Diese Garantie gilt nur in dem Land, in dem das Produkt ursprünglich gekauft wurde. Diese Garantie unterliegt den Bedingungen, die in dem Land gelten, in dem die Produkte gekauft wurden. Die Bedingungen können unterschiedlich sein. VEER verschickt keine Ersatz- oder Reparaturteile außerhalb des Landes, in dem das Produkt gekauft wurde.

Veer stellt im Ermessen des Unternehmens Ersatzteile bereit oder führt Reparaturarbeiten aus.

Veer behält sich das Recht vor, ein Teil gegen ein Ersatzteil auszutauschen. Manche Teile können durch Teile eines neueren Modells ersetzt werden, da der Cruiser im Laufe der Zeit weiterentwickelt wird.

Es ist zu beachten, dass eine Reparatur NICHT von dieser Garantie abgedeckt wird, wenn:

- das Problem durch Missbrauch oder unsachgemäße/mangelhafte Wartung entstanden ist. Die Anweisungen zur Verwendung und Wartung des Produkts entnehmen Sie bitte dieser Bedienungsanleitung.
- der Schaden durch unsachgemäße Installation von VEER-Teilen und/oder Zubehörteilen entstanden ist. Die Anweisungen für den Zusammenbau und die Verwendung des Cruisers entnehmen Sie bitte dieser Bedienungsanleitung.
- es sich bei dem Schaden um Korrosion, Schimmel oder Rost handelt, der bzw. die durch mangelnde Wartungs- oder Servicearbeiten entstanden ist.
- der Schaden auf allgemeine Abnutzungs- und Verschleißerscheinungen zurückzuführen ist, die durch den täglichen Gebrauch bzw. durch Nachlässigkeit entstehen.
- der Schaden durch eine intensive Sonneneinstrahlung, Schweiß, Reinigungsmittel, Aufbewahrung bei hoher Luftfeuchtigkeit oder häufiges Waschen entstanden ist.
- Reparaturen oder Modifikationen von Dritten ausgeführt werden.
- der Cruiser von einem nicht autorisierten Einzelhändler erworben wurde. Zugelassene Einzelhändler sind auf unserer Website unter goveer.com aufgeführt.
- der Cruiser gebraucht gekauft wurde.
- der Cruiser infolge eines Unfalls oder beim Versand per Luft- oder sonstiger Fracht beschädigt wurde.
- Veer behält sich das Recht auf die Feststellung vor, ob die Garantiebedingungen erfüllt wurden. Wenden Sie sich bitte an Veer, wenn Sie Fragen bezüglich Ihrer Garantie haben.

ES KANN LOSGEHEN!

Beziehen Sie sich auf die Abbildungen hinten in dieser Bedienungsanleitung, während Sie die einzelnen Schritte durchlesen.

01. 6 GETRÄNKEHALTER-BEFESTIGUNGEN

02. GETRÄNKEHALTER AUF DIE BEFESTIGUNG SCHIEBEN

03. ZUM ENTFERNEN DIE FREIGABELASCHE DRÜCKEN

01.
Algemene Waarschuwingen

LAAT UW KIND NOOIT ZONDER TOEZICHT ACHTER. ALS U DEZE WAARSCHUWINGEN EN INSTRUCTIES NEGEERT, KAN DAT ERNSTIG LETSEL OF DE DOOD VEROORZAKEN.

- ZORG DAT ALLE VERGREDELINGSMECHANISMEN VÓÓR GEBRUIK ZIJN INGESCHAKELD.
- HOUD UW KIND UIT DE BUURT TIJDENS HET IN- OF UITKLAPPEN VAN DIT PRODUCT OM LETSEL TE VOORKOMEN.
- LAAT UW KIND NIET SPELEN MET DIT PRODUCT.
- GEBRUIK ALTIJD HET BEVEILIGINGSSYSTEEM.
- CONTROLEER OF HET GORDELSYSTEEM VAN DE KINDERWAGENBAK, HET ZITJE OF DE AUTOSTOEL GOED VERGRENDELD IS VOOR GEBRUIK.
- DIT PRODUCT IS NIET GESCHIKT VOOR HARDLOPEN OF SKEELEREN.
- DOE NOOIT HETE DRANKEN IN DE BEKERHOUDERS.
- HAAL BEKERS OF DRANKVERPAKKINGEN ALTIJD UIT DE BEKERHOUDERS WANNEER U DE HOUDERS VAN HET FRAME HAALT.
- LAAT NOOIT BEKERS OF DRANKVERPAKKINGEN IN DE BEKERHOUDERS ZITTEN WANNEER U DE CRUISER OPVOUWT.
- HANG NOOIT TASSEN OF SPULLEN AAN DE BEKERHOUDERS.
- HET GEBRUIK VAN BEKERHOUDERS OP ONGELIJKMATIG OF RUW TERREIN KAN LEKKAGE OF MORSEN VEROORZAKEN.
- HET GEBRUIK VAN NIET-AFGESLOTEN BEKERS OF VERPAKKINGEN WORDT AFGERADEN.
- HET AANBEVOLEN TOTAAL BELASTBAAR GEWICHT PER BEKERHOUDER BEDRAAGT 0,9 KG.

02.
Reiniging en Onderhoud

Afwassen in de gootsteen of met een tuinslang, of afvegen met een vochtige doek en een mild reinigingsmiddel en goed afdrogen. Gebruik geen schuurmiddelen.

03.
Beperkte Garantie

BIJ ONS ZIT U GOED!

Dit accessoire is gegarandeerd vrij van productiefouten gedurende een periode van **1 jaar** vanaf de datum van aankoop bij normaal gebruik in overeenstemming met de bedieningsinstructies.

Deze garantie is niet-overdraagbaar, geldt alleen voor de oorspronkelijke koper die het product in de detailhandel heeft gekocht en is alleen geldig met een aankoopbewijs.

BEWAAR HET AANKOOPBEWIJS VOOR DEZE BEPERKTE GARANTIE.

De garantie is alleen geldig in het oorspronkelijke land van aankoop. Deze garantie is onderworpen aan de voorwaarden die gelden in het land waarin de producten werden gekocht. De voorwaarden kunnen

verschillen. VEER verzendt geen vervangings- of reparatieonderdelen naar buiten het land van aankoop.

Het leveren van vervangende onderdelen of het uitvoeren van reparaties gebeurt alleen indien VEER dit passend vindt.

VEER behoudt zich het recht voor een item te vervangen door een vervangend onderdeel. Omdat de Cruiser in de loop van de tijd wordt verbeterd, kunnen bepaalde onderdelen door onderdelen van nieuwere modellen worden vervangen.

In de volgende gevallen wordt een reparatie NIET door deze garantie gedekt:

- Een probleem als gevolg van misbruik of onjuist/slecht onderhoud. Raadpleeg deze handleiding voor advies betreffende gebruik en onderhoud.
- Schade als gevolg van onjuiste montage van VEER-onderdelen en/of -accessoires. Raadpleeg deze handleiding voor advies betreffende montage en gebruik van de Cruiser.
- Schade in de vorm van corrosie, schimmel of roest als gevolg van gebrek aan onderhoud of service.
- Schade door algemene slijtage, als gevolg van dagelijks gebruik of nalatigheid.
- Schade als gevolg van intens zonlicht, transpiratie, reinigingsmiddelen, vochtige opslag of frequent wassen.
- Reparaties of wijzigingen uitgevoerd door een derde.
- Aankoop van de Cruiser bij een niet-erkend verkooppunt. Bezoek onze website op goveer.com voor een lijst van goedgekeurde verkooppunten.
- Een Cruiser die tweedehands is gekocht.
- Beschadiging van de Cruiser als gevolg van een ongeval of veroorzaakt door een luchtvaartmaatschappij of vrachtvervoer.
- VEER behoudt zich het recht voor te bepalen of aan de garantievoorwaarden is voldaan. Neem contact op met VEER voor vragen over uw garantie.

04. Montage

AAN DE SLAG!

Raadpleeg de illustraties achterin deze handleiding terwijl u deze stappen doorleest.

- 01. 6 BEKERHOUDER BEVESTIGINGEN**
- 02. SCHUIF DE BEKERHOUDER OP DE BEVESTIGING**
- 03. DRUK OP HET ONTGRENDELLIPJE OM DE BEKERHOUDERS TE VERWIJDEREN**

01.
Общая
Информация
Предупреж-
дения

НЕ ОСТАВЛЯЙТЕ ДЕТЕЙ БЕЗ ПРИСМОТРА. НЕСОБЛЮДЕНИЕ ЭТИХ ПРЕДУПРЕЖДЕНИЙ И ИНСТРУКЦИЙ МОЖЕТ ПРИВЕСТИ К СЕРЬЕЗНЫМ ТРАВМАМ ИЛИ СМЕРТЕЛЬНОМУ ИСХОДУ.

- ПЕРЕД ИСПОЛЬЗОВАНИЕМ УБЕДИТЕСЬ, ЧТО ВСЕ БЛОКИРУЮЩИЕ УСТРОЙСТВА ЗАДЕЙСТВОВАНЫ.
- ВО ИЗБЕЖАНИЕ ТРАВМ СЛЕДИТЕ ЗА ТЕМ, ЧТОБЫ ПРИ РАСКЛАДЫВАНИИ И СКЛАДЫВАНИИ ИЗДЕЛИЯ РЕБЕНОК НАХОДИЛСЯ НА БЕЗОПАСНОМ РАССТОЯНИИ ОТ НЕГО.
- НЕ РАЗРЕШАЙТЕ РЕБЕНКУ ИГРАТЬ С ИЗДЕЛИЕМ.
- ВСЕГДА ПРИСТЕГИВАЙТЕ РЕМНИ БЕЗОПАСНОСТИ.
- ПЕРЕД ИСПОЛЬЗОВАНИЕМ УБЕДИТЕСЬ, ЧТО КОРПУС, СИДЕНЬЕ И УСТРОЙСТВА КРЕПЛЕНИЯ АВТОКРЕСЛА СОБРАНЫ НАДЛЕЖАЩИМ ОБРАЗОМ.
- ИЗДЕЛИЕ НЕ ПОДХОДИТ ДЛЯ БЕГА ИЛИ КАТАНИЯ НА КОНЬКАХ.
- НИКОГДА НЕ СТАВЬТЕ ГОРЯЧИЕ НАПИТКИ В ДЕРЖАТЕЛЬ ДЛЯ ЧАШКИ.
- НИКОГДА НЕ ОСТАВЛЯЙТЕ ПОСУДУ В ДЕРЖАТЕЛЯХ ДЛЯ ЧАШЕК ПРИ СНЯТИИ ИХ С РАМЫ.
- НИКОГДА НЕ ОСТАВЛЯЙТЕ ПОСУДУ В ДЕРЖАТЕЛЯХ ДЛЯ ЧАШЕК ПРИ СКЛАДЫВАНИИ КОЛЯСКИ.
- НИКОГДА НЕ ВЕШАЙТЕ НА ДЕРЖАТЕЛЬ ДЛЯ ЧАШКИ СУМКИ ИЛИ ОДЕЖДУ.
- ИСПОЛЬЗОВАНИЕ ДЕРЖАТЕЛЯ ДЛЯ ЧАШКИ НА НЕРОВНОЙ ПОВЕРХНОСТИ МОЖЕТ ПРИВЕСТИ К ПРОЛИВАНИЮ НАПИТКОВ И ЖИДКОСТЕЙ.
- НЕ РЕКОМЕНДУЕТСЯ УСТАНАВЛИВАТЬ ЧАШКИ ИЛИ ДРУГУЮ ПОСУДУ БЕЗ КРЫШЕК.
- ОБЩАЯ РЕКОМЕНДУЕМАЯ ВЕСОВАЯ НАГРУЗКА ДЛЯ КАЖДОГО ДЕРЖАТЕЛЯ ЧАШКИ СОСТАВЛЯЕТ 0,9 КГ (2 ФУНТА).

02.
Чистка и
Обслуживание

Мойте в раковине или с помощью шланга или протирайте влажной тканью, смоченной в мягком моющем средстве, и тщательно высушивайте. Не используйте абразивные вещества.

03.
Ограниченная
Гарантия

МЫ ЗАБОТИМСЯ О ВАС!

На данный аксессуар предоставляется гарантия сроком на **1 год** с даты покупки, покрывающая любые производственные дефекты при условии нормального использования в соответствии с руководством по эксплуатации.

Настоящая гарантия не подлежит передаче, распространяется только на первоначального розничного покупателя и действительна только тогда, когда имеется подтверждение покупки.

СОХРАНЯЙТЕ ДОКУМЕНТ, ПОДТВЕРЖДАЮЩИЙ ПОКУПКУ, ЧТОБЫ НЕ ПОТЕРЯТЬ ЭТУ ОГРАНИЧЕННУЮ ГАРАНТИЮ.

Гарантия действует только в стране, в которой была совершена первоначальная покупка. Настоящая гарантия регулируется требованиями страны, в которой была совершена покупка. Требования могут отличаться. VEER не поставляет детали для замены

или ремонта за пределы страны, являющейся страной покупки.

Компания Veer поставляет запасные части и проводит ремонт по собственному усмотрению.

Veer оставляет за собой право заменить компонент запасной частью. Некоторые детали могут быть заменены деталями более новых моделей, поскольку в конструкцию коляску со временем вносятся улучшения.

Обратите внимание на то, что настоящая гарантия НЕ распространяется на ремонт, если:

- Проблема вызвана неправильным использованием или неправильным/недостаточным техническим обслуживанием. Инструкции по использованию и техническому обслуживанию коляски см. в данном руководстве.
- Повреждение вызвано неправильной установкой деталей и/или аксессуаров VEER. Инструкции по сборке и эксплуатации коляски Cruiser см. в данном руководстве.
- Повреждение — это коррозия, плесень или ржавчина, появившиеся в связи с неадекватным обслуживанием.
- Повреждение является результатом обычного износа, возникающего в связи с повседневным использованием или халатностью.
- Повреждение связано с интенсивным воздействием солнечных лучей, контактом с потом, моющими средствами, хранением во влажном месте или частыми мойками/стирками.
- Ремонт или модификации выполнены третьей стороной.
- Коляска приобретена у неавторизованного розничного продавца. Авторизованные розничные продавцы указаны на нашем веб-сайте goveer.com.
- Коляска приобретена в состоянии б/у.
- Коляска повреждена в результате аварии, во время выполнения авиа- или грузоперевозки.
- Компания Veer оставляет за собой право определять соблюдение условий и положений гарантии. Если у вас возникнут вопросы относительно гарантии, свяжитесь с компанией Veer.

ДАВАЙТЕ НАЧНЕМ!

При ознакомлении с данными пошаговыми инструкциями см. иллюстрации в конце этого руководства по эксплуатации.

01. 6 КРЕПЛЕНИЙ ДЛЯ ПОДСТАКАННИКОВ
02. УСТАНОВИТЕ ДЕРЖАТЕЛЬ ДЛЯ ЧАШКИ НА КРЕПЛЕНИЕ
03. ДЛЯ СНЯТИЯ НАЖМИТЕ ЛАПКУ

⚠ تحذير:

لا تترك الأطفال مطلقاً بدون مراقبة. إن عدم التقيّد بهذه التحذيرات والتعليمات يمكن أن يؤدي إلى إصابة خطيرة أو إلى الموت.

٠١
لا تترك
الأطفال مطلقاً
بدون مراقبة.

- تأكد من أن جميع أجهزة الإقفال قد تم تفعيلها قبل الاستخدام.
- لتجنب الإصابة، تأكد من إبقاء طفلك بعيداً عن مكان فتح أو طي أو توضع هذا المنتج.
- لا تدع طفلك يلعب بهذا المنتج.
- استخدم دائماً نظام تقييد الحركة.
- تأكد من أن أدوات ربط وتثبيت عربة الطفل أو المقعد المخصّص له أو مقعد الطفل للسيارة، قد جرى وضعها بشكل صحيح قبل الاستخدام.
- هذا المنتج غير مناسب للجري أو للتزلج.
- لا تضع مشروبات ساخنة في حامل الأكواب.
- لا تترك أكواب الشراب في حامل الأكواب عند نزعه من الإطار.
- لا تترك أكواب الشراب في حامل الأكواب عند طي الـ CRUISER.
- لا تعلق أكياس في حامل الأكواب.
- قد يؤدي استخدام حامل الأكواب فوق مسطحات غير مستوية، إلى انسكاب السوائل.
- لا ينصح باستخدام الأكواب أو المستوعبات غير المزودة بغطاء.
- الوزن الإجمالي الموصى به لحمولة حامل الأكواب هو 0.9 كجم (2 رطل).

٠٢
اغسل في حوض أو بواسطة خرطوم مياه أو امسح بواسطة قماش رطب ومنظف خفيف ثم جفف تماماً. لا تستخدم أدوات حف.

التنظيف والصيانة

المنتج الذي اشتريته مؤمّن

٠٣
الكفالة
المحدودة

تضمن شركة "فير" (VEER) أن يكون هذا المنتج المكمل خالياً من عيوب التصنيع لمدة عام واحد من تاريخ الشراء في ظل الاستخدام العادي وفقاً لتعليمات التشغيل.

هذا الضمان غير قابل للتحويل ولا يستفيد منه إلا مشتري التجزئة الأصلي ويسري فقط عند تقديمه مع وثيقة إثبات الشراء.

يرجى حفظ وصل إثبات الشراء لتأكيد نفاذ هذا الضمان المحدود.

الضمان المحدود صالح فقط في البلد الأصلي للشراء. يخضع هذا الضمان للشروط المنصوص عليها في البلد الذي تم فيه شراء المنتج. قد تكون الشروط مختلفة من بلد لآخر. لن تقوم "فير" (VEER) بتوفير قطع الغيار أو إصلاح المنتج خارج بلد الشراء.

سوف توفر شركة "فير" (VEER) قطع الغيار أو إجراء التصليحات وفقاً لما تحدده الشركة.

تحتفظ (VEER) بالحق في استبدال السلعة بجزء بديل. قد يتم استبدال بعض الأجزاء بأجزاء من طراز أحدث حيث أن الـ "كروزر" (CRUISER) يتم تحسينه مع مرور الوقت.

يرجى الملاحظة أن أي تصليح لن تكون مشمولاً بهذا الضمان في الحالات التالية:

- إذا كان سبب المشكلة هو سوء الإستخدام أو سوء أو إهمال الصيانة. يرجى الرجوع إلى كتيّب التعليمات هذا للحصول على إرشادات حول استخدام وصيانة الـ "كروزر" (CRUISER).
- إذا حدث التلف نتيجة التركيب غير الصحيح لأجزاء VEER و / أو الأجزاء الاختيارية الإضافية. يرجى الرجوع إلى كتيّب التعليمات هذا للحصول على إرشادات حول تجميع "كروزر" (CRUISER) واستخدامه.
- إذا كان التلف هو تآكل أو عفن أو صدأ ناتج عن نقص الصيانة أو الخدمة.
- إذا كان سبب الضرر عائد إلى الإستهلاك العام للمنتج نتيجة للإستخدام اليومي، أو من جرّاء الإهمال.
- إذا حدث التلف بسبب شدة الشمس أو التعرّق أو المنظّفات أو التخزين في مكان رطب أو الغسل المتكرر.
- إذا تم تنفيذ التصليحات أو التعديلات من قبل طرف ثالث.
- إذا تم شراء "كروزر" (CRUISER) من تاجر تجزئة غير معتمد. يمكن الإطلاع على لائحة تجار التجزئة المعتمدين على موقعنا: goveer.com.
- إذا كان "كروزر" (CRUISER) مستعمل سابقاً.
- إذا كان الضرر ناتج عن حادث أو بسبب الشحن.
- تحتفظ شركة "فير" (VEER) بالحق في تحديد ما إذا كانت شروط الضمان وظروفه مكتملة. إذا كان لديك أي أسئلة بخصوص الضمان يرجى مراجعة الشركة.

لنبدأ!

٠٤
التجميع

يرجى العودة إلى المصوّرات في الصفحة الخلفية من هذا الكتيّب أثناء قراءتك لهذه التعليمات.

٠١. حاملات لـ ٦ أكواب
٠٢. حرّك سطحياً حامل الأكواب لتثبيتته
٠٣. إضغط لسان الإطلاق لنزع حامل الأكواب

01.

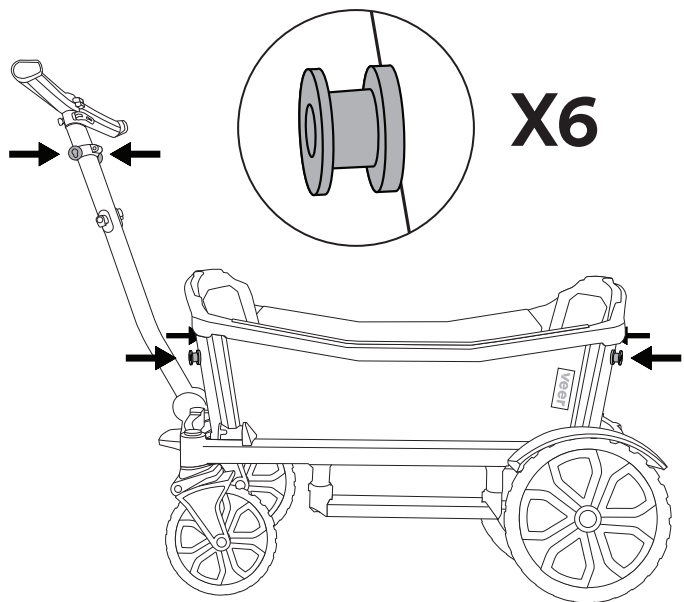

02.

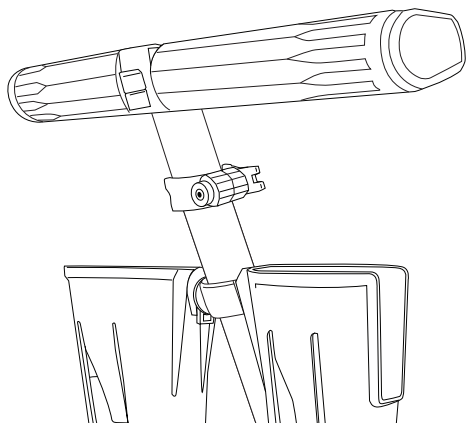
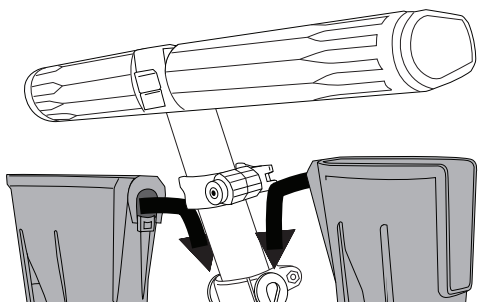

03.

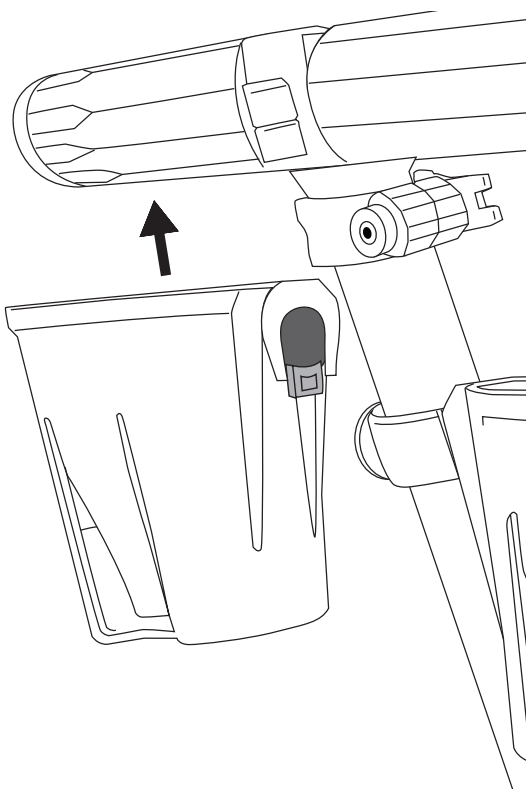
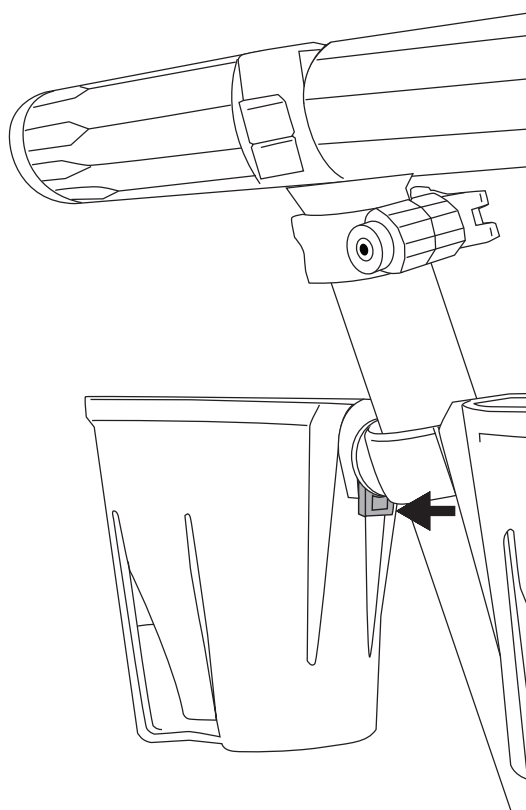



Veer Gear, LLC
3423 Piedmont Rd. NE
Atlanta, GA 30305 USA
+1 (470) 344 3200

goveer.com